

FAHRZEUGBAUSYSTEME

Warengruppe	Fahrzeugbausysteme
Artikelnummer	40451023
Stummellänge C [mm]	200
Stummellänge L [mm]	160
Bolzenlochanzahl	5
Nabendurchmesser [mm]	66
Lochkreisdurchmesser [mm]	112

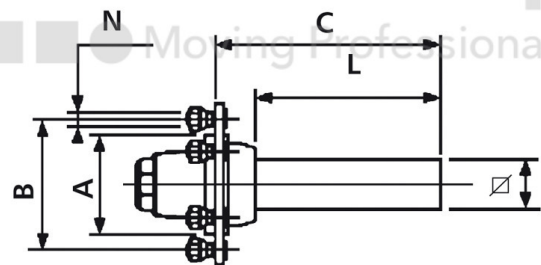

Technische Informationen

Marke	ADR
Achslast 25 km/h (Einachser) [kg]	1.100
Achslast 25 km/h (Tandem) [kg]	850
Achslast 25 km/h (Zweiachser) [kg]	950
Achslast 40 km/h (Einachser) [kg]	975
Achslast 40 km/h (Tandem) [kg]	800
Achslast 40 km/h (Zweiachser) [kg]	875
Achslast 60 km/h (Einachser) [kg]	875
Achslast 60 km/h (Tandem) [kg]	725
Achslast 60 km/h (Zweiachser) [kg]	800
ABS	Nein

Radbolzentyp	M14
Gewinde	M14 x 1,5
Oberflächenbehandlung	grundiert
Farbe	Schwarz
RAL	RAL9005
Achsplatten aufgeschweißt	Nein
Nettogewicht [kg] (gültig)	5,50